

UNIBOARD

ユニボード® F-AA 21

「ユニボード® F-AA 21」は軽量芯材を金属板で挟み、周囲を金属の枠で囲んだ構造です。優れた騒音低減効果があり、耐水性、リサイクル性にも優れた軽量パネルです。

【特 長】

1. 優れた騒音低減効果
2. 優れたリサイクル性
3. 軽量
4. 優れた耐水性
5. 容易な施工
6. 特許取得(特許第 3615215 号)

【標準工程】

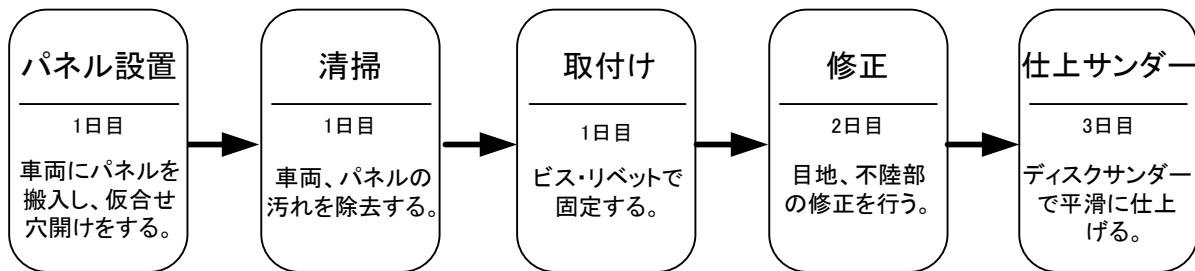

【構造断面例】

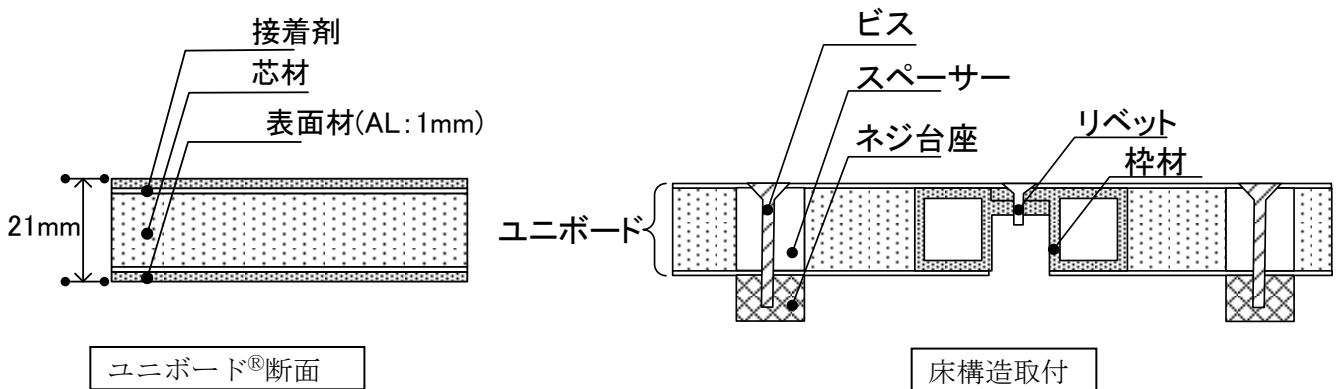

【性能】

試験項目	測定値 ^{※1}	方法・条件
厚み	21mm	Al表面材:1+1mm
面密度(kg/m ²)	8.3	枠材含まず
曲げ荷重(N)	3430(350kgf)	ASTM C393
残圧痕(kgf/144mm ²) ^{※2}	100	自社規格
ハイヒール強度(kgf/φ10)	300	自社規格
サンドイッチ剥離(kgf・cm/cm)	8.9	ASTM D1781 準拠
T型剥離(N) ^{※3}	常態時	JIS K 6854 準拠 耐水条件 50°C温水中浸漬×72h
	耐水時	
燃焼性	不燃性 ^{※4}	鉄道車両材料燃焼規格
音響特性	下記参照	自社規格

※1 測定値は、代表値であり、保証値ではありません。()内は旧単位系での表記です。

※2 12×12mm 角の靴底ゴムを使用

※3 1インチ(25.4mm) 当りの強度

※4 試験番号「車材燃試 15-356K」

【音響特性】

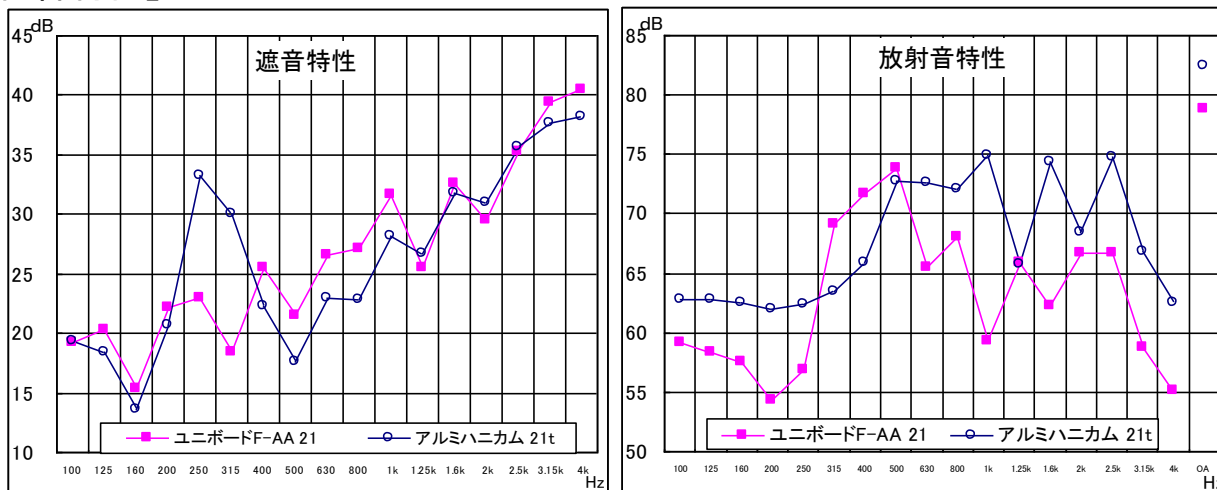

※自社規格による比較値

【関連商品】

用途	品目
ユニボード継目、段差修正用材料	ユニテックス EB10
防水塗料	ローンテックス FC-701

注意事項

1. 直射日光を避けて保管してください。
2. 移動、搬入時に角をぶつけないよう注意してください。

ユニボード[®]は株式会社宝建材製作所の登録商標(商標登録第 5138093 号)です。

株式会社 宝建材製作所

本社・工場 / 〒456-0033 名古屋市熱田区花表町3-14
 東京営業所 / 〒105-0014 東京都港区芝1丁目8-25芝TKビルディング2F
 大阪営業所 / 〒538-0041 大阪府大阪市鶴見区今津北4-8-13
 浜松出張所 / 〒432-8042 静岡県浜松市中区上浅田1-4-11

TEL (NTT)052-881-6131 (JR)061-3970 (FAX) 052-881-6134
 TEL (NTT)03-5730-7889 (JR)057-2145 (FAX) 03-5730-7896
 TEL (NTT)06-6969-6260 (JR)071-4135 (FAX) 06-6969-6271
 TEL (NTT)053-458-7888 (FAX)053-458-7888

鉄道車両用床パネル

UNIBOARD

ユニボード®

F-AA 09

「ユニボード® F-AA 09」は軽量芯材を金属板で挟み、周囲を金属の枠で囲んだ構造です。優れた騒音低減効果があり、耐水性、リサイクル性にも優れた軽量パネルです。

【特長】

1. 優れた騒音低減効果
2. 優れたリサイクル性
3. 軽量
4. 優れた耐水性
5. 容易な施工
6. 特許取得(特許第 3615215 号)

【標準工程】

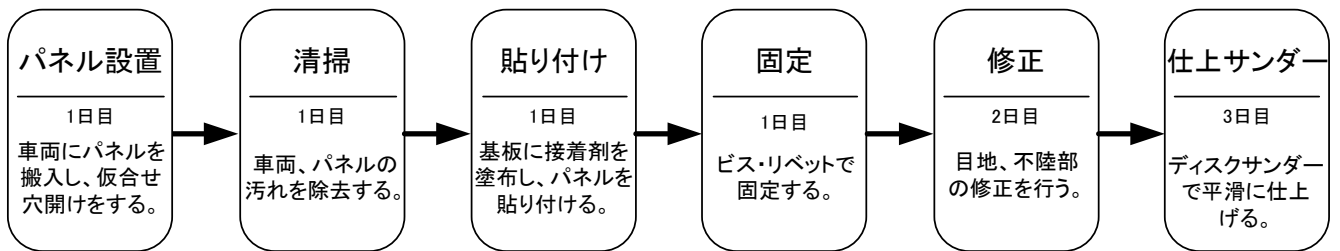

【構造断面例】

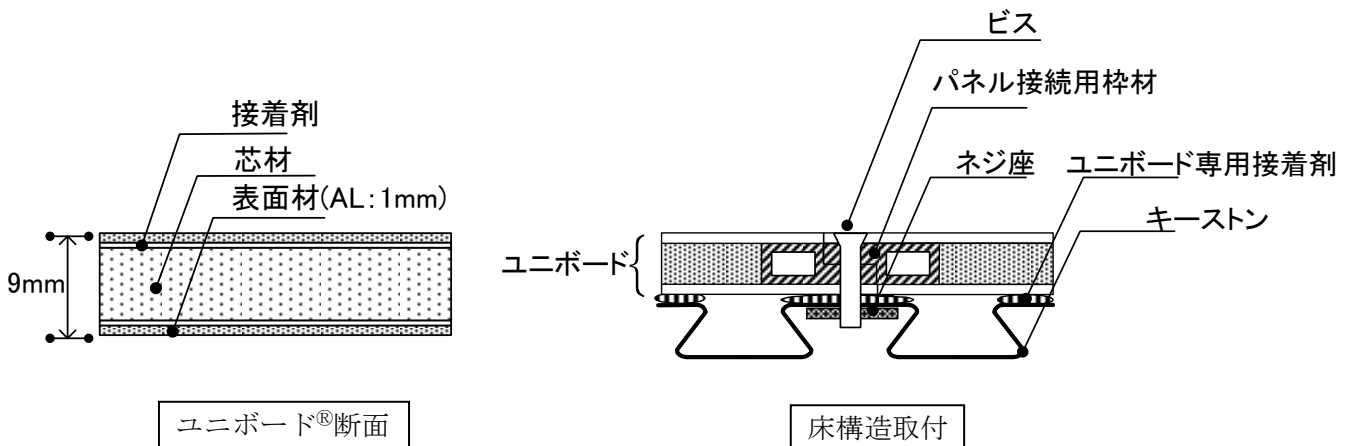

【性能】

試験項目	測定値 ^{※1}	方法・条件
厚み	9mm	表面 Al 1+1mm
面密度 (kg/m ²)	7.1	上記厚みによる
曲げ荷重(N)	1470(150kgf)	ASTM C393
残圧痕(kgf/144mm ²) ^{※2}	100	自社規格
ハイヒール強度(kgf/φ10)	300	自社規格
サンドイッチ剥離(kgf・cm/cm)	8.9	ASTM D1781 準拠
T型剥離(N) ^{※3}	常態時	156(16kgf)
	耐水時	147(15kgf)
燃焼性	不燃性 ^{※4}	JIS K 6854 準拠 耐水条件 50°C温水中浸漬×72h
音響特性	下記参照	鉄道車両材料燃焼規格
		自社規格(0.6tSUS キーストン付)

※1 測定値は、代表値であり、保証値ではありません。()内は旧単位系での表記です。

※2 12×12mm 角の靴底ゴムを使用

※3 1インチ(25.4mm) 当りの強度

※4 試験番号「車材燃試 16-686K」

【音響特性】

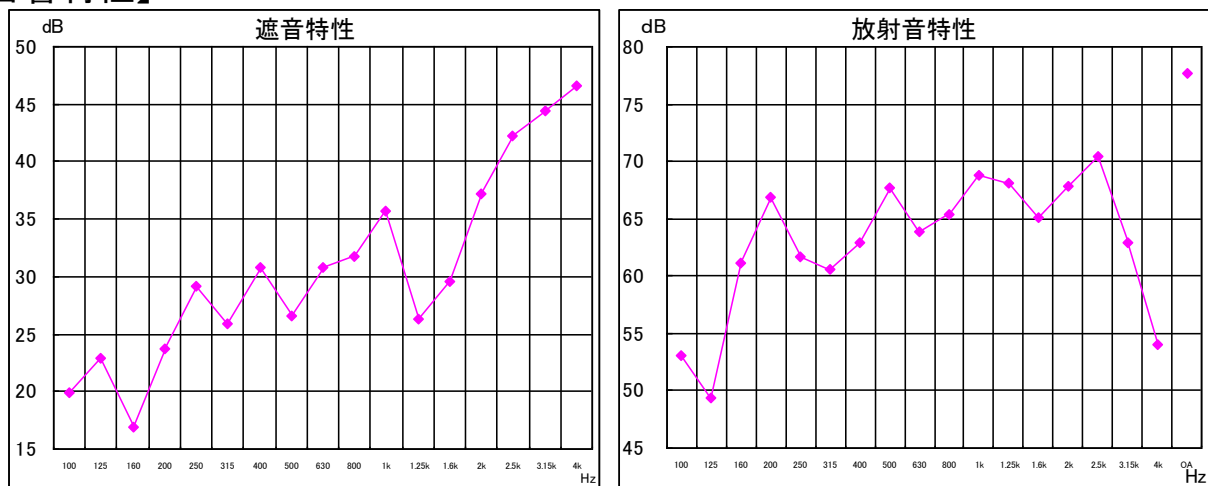

※自社規格による測定値

【関連商品】

用途	品目
ユニボードと車両構体の接着	宝プライマー S205P PS-2007
ユニボード継目、段差修正用材料	ユニテックス EB10
構体隙間補修用充填材、防水材	ローンテックス RF,RF10 ローンテックス FC-701 ローンテックス F36

注意事項

1. 直射日光を避けて保管してください。
2. 移動、搬入時に角をぶつけないよう注意してください。

ユニボード[®]は株式会社宝建材製作所の登録商標(商標登録第 5138093 号)です。

 株式会社 宝建材製作所

本社・工場 / 〒456-0033 名古屋市熱田区花表町3-14
 東京営業所 / 〒105-0014 東京都港区芝1丁目8-25 芝TKビルディング2F
 大阪営業所 / 〒538-0041 大阪府大阪市鶴見区今津北4-8-13
 浜松出張所 / 〒432-8042 静岡県浜松市中区上浅田1-4-11

TEL (NTT)052-881-6131 (JR)061-3970 (FAX) 052-881-6134
 TEL (NTT)03-5730-7889 (JR)057-2145 (FAX) 03-5730-7896
 TEL (NTT)06-6969-6260 (JR)071-4135 (FAX) 06-6969-6271
 TEL (NTT)053-458-7888 (FAX)053-458-7888