

LAWNTEX

ローンテックス

F50

ローンテックス F50 は、常温硬化タイプのポリウレタン樹脂系塗床材です。

特長

1. 優れた耐汚染性
2. レベリング性
3. 難黄変性
4. 優れた消泡性
5. 無溶剤タイプ
6. 薄塗りから厚塗りまで可能
7. 特化則、有機則対象物質を含まない

用途

1. 鉄道車両
2. 工場・倉庫
3. 事務所



標準工程

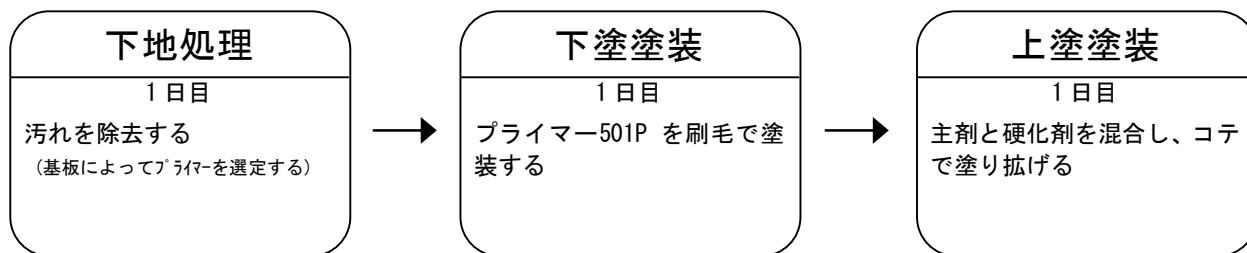

施工断面図

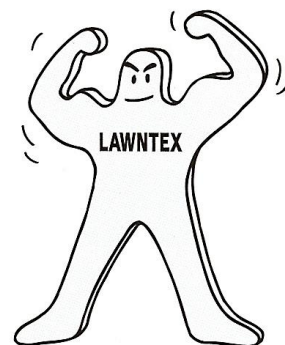
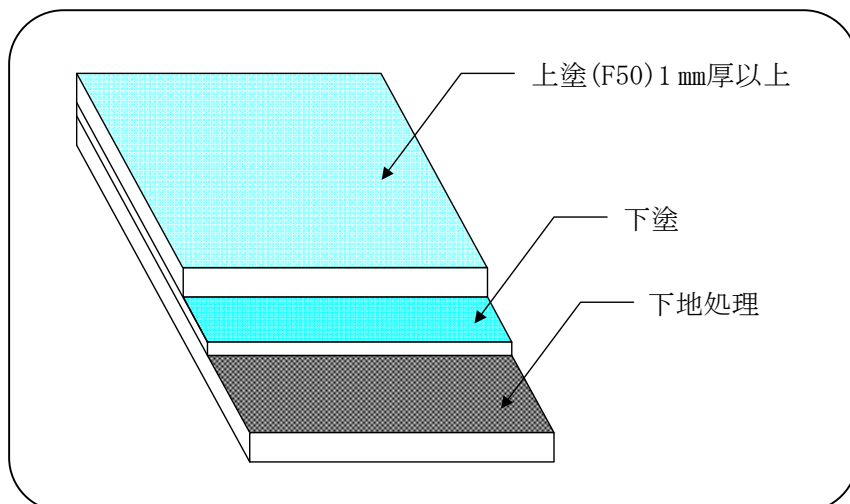

LAWNTEX

ローンテックス

F 50

一般性状

項 目	主 剤	硬 化 剤
外 観	指定色液体	茶褐色液体
比 重	1.38	1.24
粘 度 (mPa·s at23°C)	12,300	300
配 合 比 (重量比)	主剤/硬化剤=5/1	
可使時間 (分/23°C)	40	
初期混合粘度(mPa·s at23°C)	4,500	

塗膜物性

試 験 項 目	結 果	試験方法・条件
引張強度 (MPa)	13.6	JIS K6251
伸 び (%)	50	
摩 耗 量 (mm/1000 回転)	0.096	JIS A1453 摩耗輪 H-22、荷重 9.8N
硬 度 (A 型)	99	JIS K6253
滑り性試験	0.63	JIS A1454 表面状態:水+ダスト
燃 焼 性	難燃性	鉄道車両用材料燃焼試験

※一般性状・塗膜物性のデータは代表値です。

荷 姿

材 料 名	容 量	容 器
ローンテックス F50	主 剤	5.84 kg
	硬 化 剤	1.16 kg
プライマー501P	3.5 kg	4 角缶

注意事項

- ウレタンの使用に際しては、水分や湿気のない容器を使用して下さい。
 - 施工に際しては、目や皮膚には付けないようにして下さい。
- ※詳細については、安全データシート (MSDS) を参照して下さい。



株式会社 宝建材製作所

- 本社・工場 / 〒456-0033 名古屋市熱田区花表町 3-14 TEL. 052-881-6131 JR. 061-3970 FAX. 052-881-6134
- 東京営業所 / 〒105-0014 東京都港区芝 1-8-25 TEL. 03-5730-7889 JR. 057-2145 FAX. 03-5730-7896
- 大阪営業所 / 〒538-0041 大阪市鶴見区今津北 4-8-13 TEL. 06-6969-6260 JR. 071-4135 FAX. 06-6969-6271
- 浜松出張所 / 〒432-8042 浜松市中区上浅田 1-4-11 TEL. 053-458-7888 FAX. 053-458-7888