

LAWNTEX

ローンテックス

F-FP3

ローンテックス F-FP3 は、鉄道車両の床板の継ぎ目や、溝埋め、部分修整を目的に開発されたウレタン樹脂材です。

特長

1. 接着力が強い
2. 海外燃焼規格取得
3. 耐水性・耐薬品性
4. 伸縮性
5. 溶剤を含まない

用途

1. 床下地段差修整

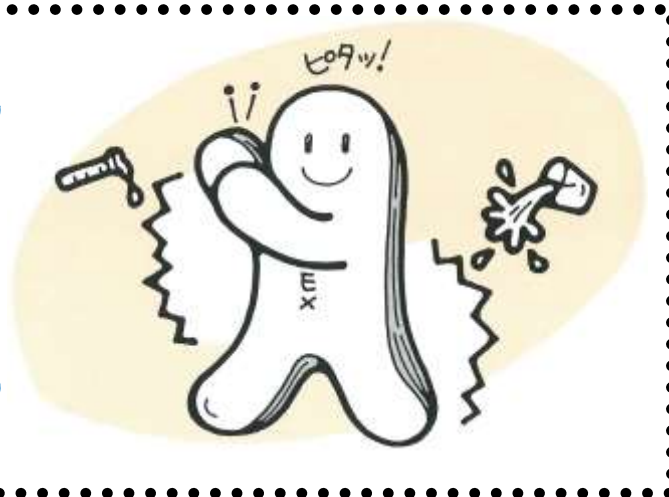

標準工程

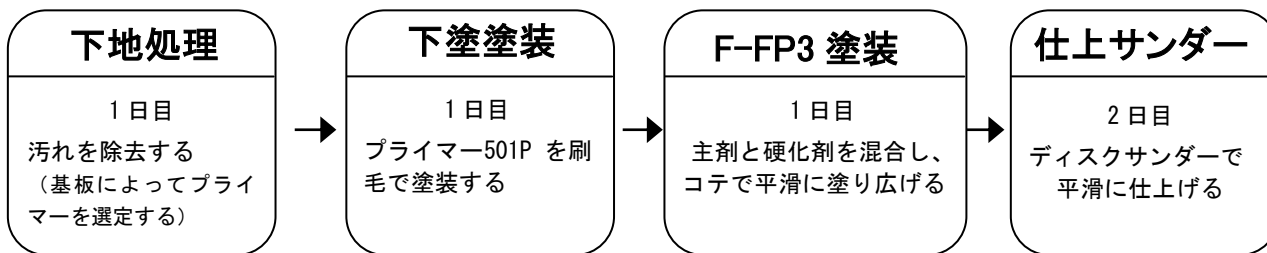

施工断面図

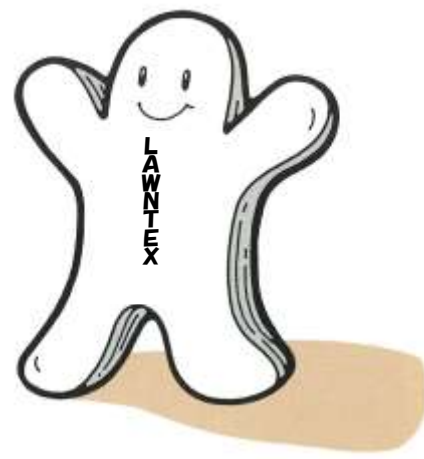
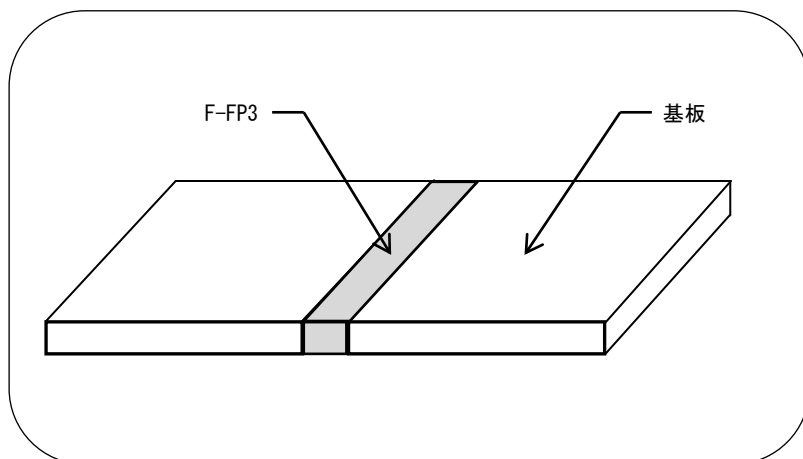

LAWTEX

ローンテックス

F-FP3

一般性状

項目	主 剤	硬 化 剤
外 観	ベージュ色液体	茶褐色液体
比 重 (25°C)	1.60~1.70	1.00~1.11
粘度 (mPa·s/25°C)	40,000~80,000	10,000~20,000
配 合 比 (重量比)	7/1	
可使時間 (分/25°C)	20~25	

塗膜物性

試験項目	結 果	試験方法・条件
か さ 比 重	1.50~1.60	JIS K 7112 に準ずる
引張強度 (MPa) ※1	1.5~2.5	JIS K 6251 に準ずる
伸 び (%)	40~60	
硬 度 (A型)	80~82	JIS K 6253 に準ずる
加熱収縮 (%)	0.1~0.3	JIS K 6911 に準ずる 110°C × 48h
加熱減量 (%)	0.2~0.4	
燃 焼 性	床修整材規格の範囲内	NFPA 130 ※2

※塗膜物性のデータは代表値です。

※1 1MPa=10.2kgf/cm²

※2 車両により規格が異なることがありますので、詳細は事前にお問い合わせ下さい。

荷 姿

材 料 名		容 量	容 器
ローンテックス F-FP3	主 剤	7.0 kg	13 ㍓ ペール缶
	硬 化 剤	1.0 kg	2 ㍓ 角缶
	主 剤	260.0 kg	200 ㍓ オープンドラム
	硬 化 剤	15.5 kg	18 ㍓ 角缶
プライマー501P	—	3.5 kg	4 ㍓ 角缶

※荷姿については変更の可能性があります。

注 意 事 項

- 水分や湿気のない容器を使用して下さい。
- 直射日光、高温多湿を避け、冷暗所に保管して下さい。
- 施工に際しては、目や皮膚には付けないようにして下さい。
※詳細については、安全データシート (SDS) を参照して下さい。
- 主剤は計量前に予め攪拌してからご使用下さい。



株式会社 宝建材製作所

●本社・工場 / 〒456-0033 名古屋市熱田区花表町 3-14

TEL. 052-881-6131 JR. 061-3970 FAX. 052-881-6134

●東京営業所 / 〒105-0014 東京都港区芝 1-8-25

TEL. 03-5730-7889 JR. 057-2145 FAX. 03-5730-7896

●大阪営業所 / 〒538-0041 大阪市鶴見区今津北 4-8-13

TEL. 06-6969-6260 JR. 071-4135 FAX. 06-6969-6271

●浜松出張所 / 〒432-8042 浜松市中区上浅田 1-4-11

TEL. 053-458-7888

FAX. 053-458-7888